

# 手間なく簡単！受穴加工

NEW

錠穴・受穴付ハカマ



## 受穴加工 こんなことに 困っていませんか？

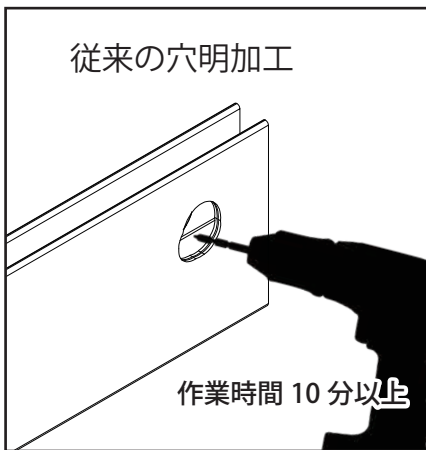
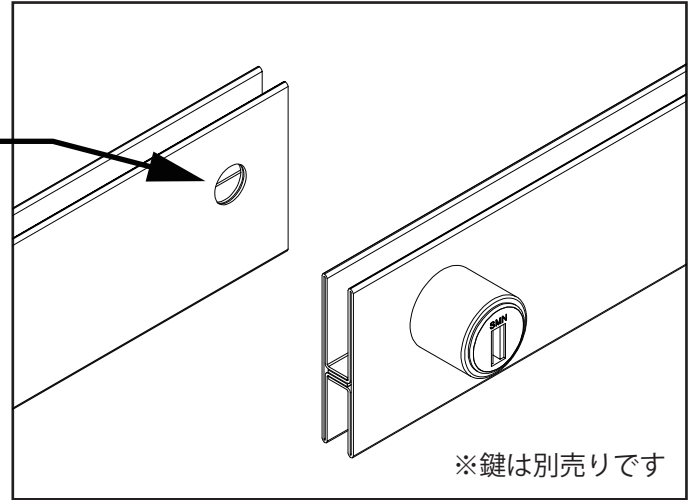

- 受穴加工する時、硝子の付け外しが手間
- 付け外しの時、硝子を割ってしまう事がある
- キレイな受穴加工ができない
- 受穴の精度がきちんと出せない
- 受穴に合うドリルビットが必要

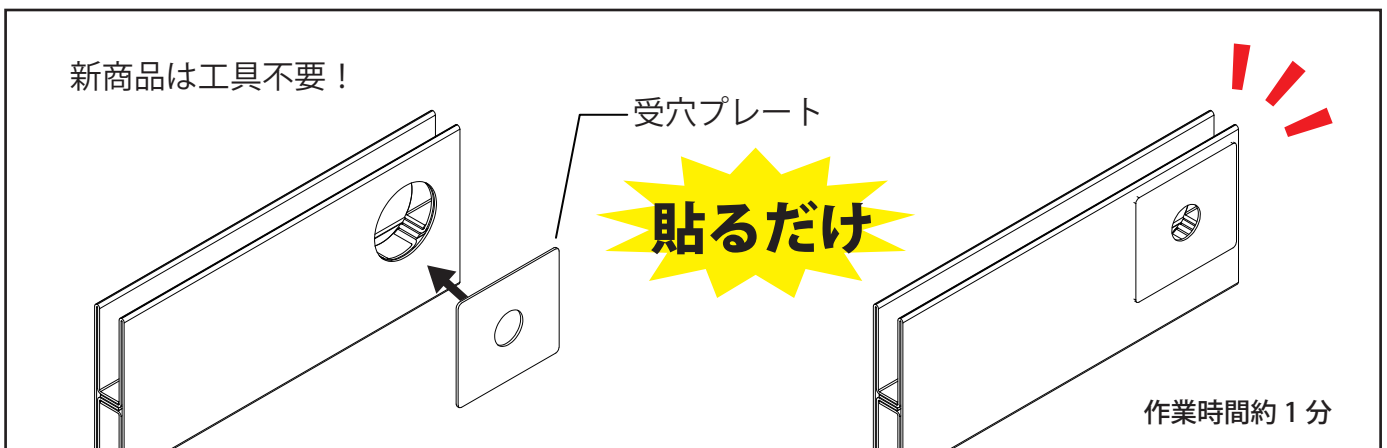

- 作業時間が大幅に短縮できます
- 付け外しによる硝子等の破損リスクが無くなります
- 工具不要、専用の治具で簡単にキレイな受穴が作れます

☆ 任意の寸法に切断加工も承ります。

取扱説明書はコチラ→



取付動画はコチラ→



SUS304

## 40mmHハカマ 錠穴・受穴明

商品コード	対応厚	種類	仕上	長さ	箱単位	税別上代価格(1本)
03018	5mm	平車用	HL	2,000mm	5本	19,125円
03019	〃	丸車用	〃	〃	〃	19,125円
03099	6mm	平車用	〃	〃	〃	23,750円
03100	〃	丸車用	〃	〃	〃	23,750円

■ 受穴プレート・取付テンプレート付

最小販売単位1本

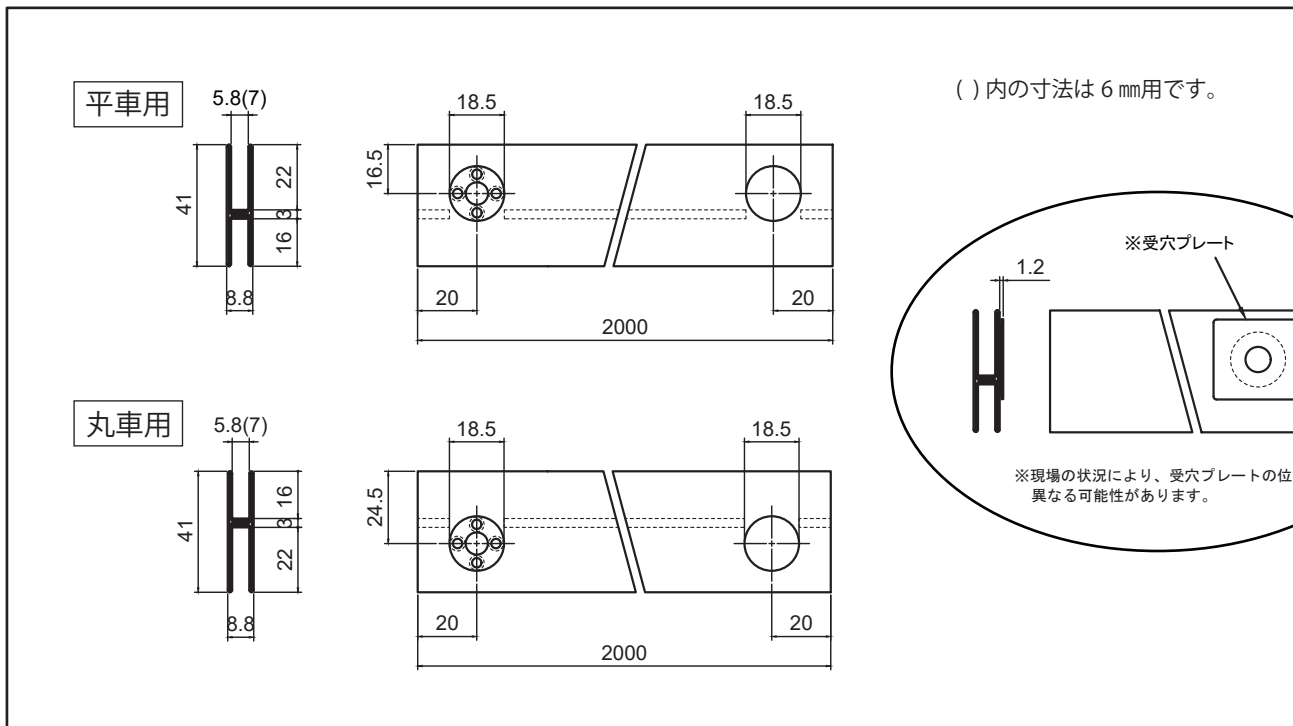

ホームページでは  
電子カタログや価格・在庫照会、  
無料図面ダウンロードなど充実  
しております！



商品の仕様、及び価格につきましては、改良や市場の変化によりやむをえず変更される場合がございます。何卒ご了承ください。 0301820220905

発売元

**スリーイン島野株式会社**  
快適商環境のために、いつもing

URL: <https://www.999shimano.com>

●お問い合わせ・ご注文はこちらまで