

71394-71277-8

D-D断面図

- 71394 ブルLF-S 8・10mm Cr
- 71277 ブルロック 8・10mm Cr右
- 71278 ブルロック 8・10mm Cr左
- 71285 ブルLF 天板プレート

C-C断面図

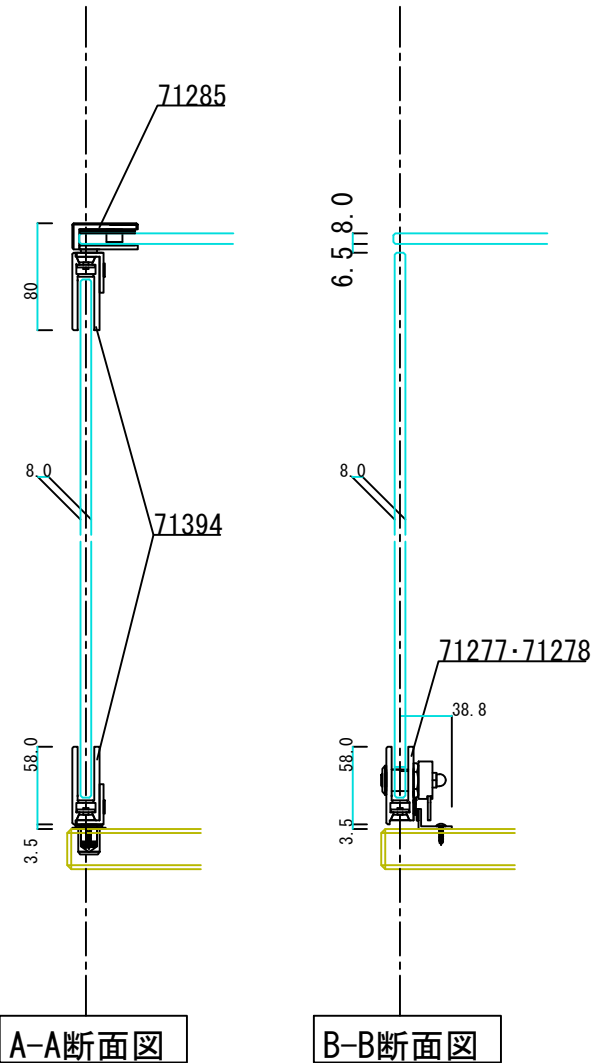
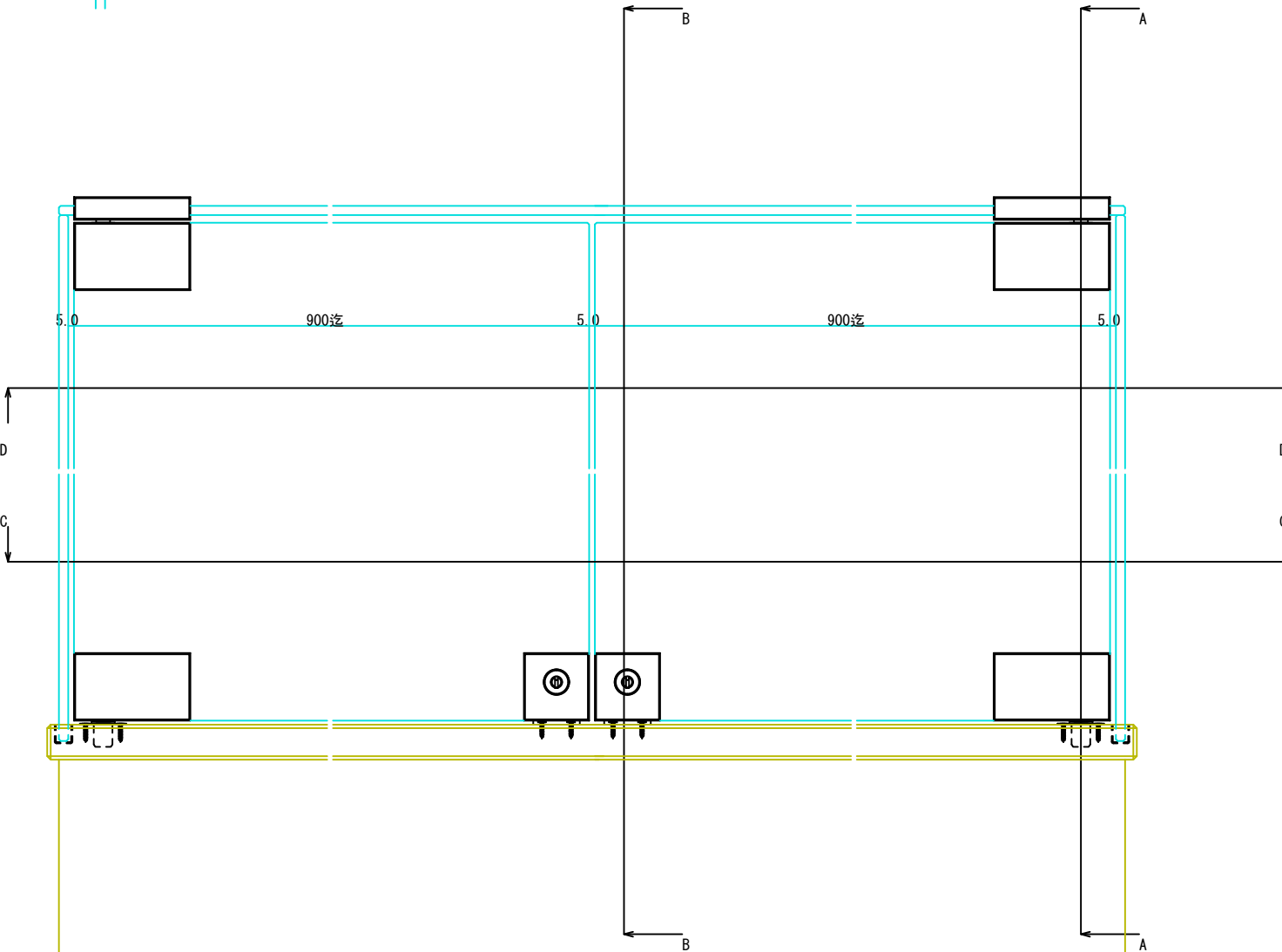
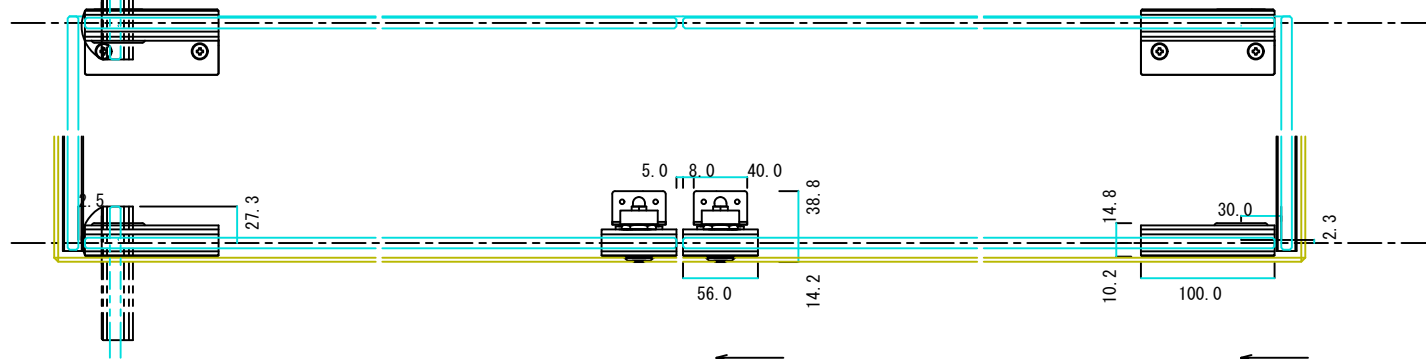

A-A断面図

B-B断面図