

ガラス用吊戸HAシリーズ 取付手順説明書

確認事項

- レール 【切断加工】間口より両端25^{ミリ}ずつ引いた長さに切断してください。
- スカート 【切断加工】間口と同じ寸法に切断してください。
- 吊引戸枠 【切断加工】ガラス幅に合わせて切断してください。
- 引戸硝子 【高さ寸法】詳細図を参考にしてください。
- 吊戸車セット 【必要数量】ガラス1枚につき1組
 【内容】ガラスプレート 2枚
 UV接着剤(3cc) 1袋
 差込スペーサー 2枚
 吊戸車 2個
 乗り上げテープ 2枚
- 振止 【必要数量】引戸の重なり部分に1個
 引戸にハカマがある場合は引戸の数と同じ数
- UV-LEDライト UV接着剤を硬化させるために必要です。
 堀込仕様で使用される場合は堀込幅44^{ミリ}以上、深さ50^{ミリ}以内にしてください。

①引戸用ガラスへガラスプレートをUV接着剤で貼り付けます。

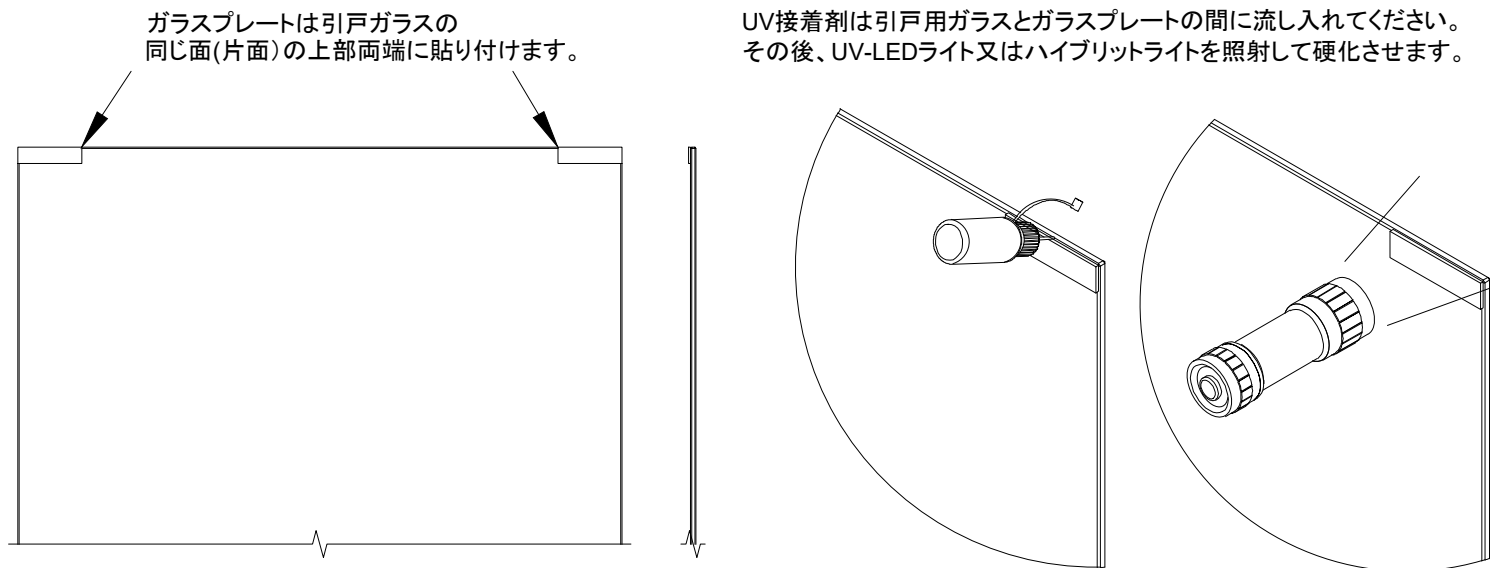

②引戸を組立ます。

- ガラスプレートを貼り付けた引戸ガラスを吊引戸枠に差し込みます。ガラスプレートがかかり部に噛み合うようにします。
- 吊引戸枠とガラスの隙間に差込スペーサーを入るところまで差し込みます。差し込み後、差込スペーサーのはみ出ている部分を折ります。両端とも行ないます。
- 吊引戸枠と硝子の縁をシリコンでコーキングします。引戸にハカマが必要な場合は取り付けます。ハカマにプッシュ錠が有る場合はプッシュ錠がガラスプレートと同じ面になるように取り付けます。

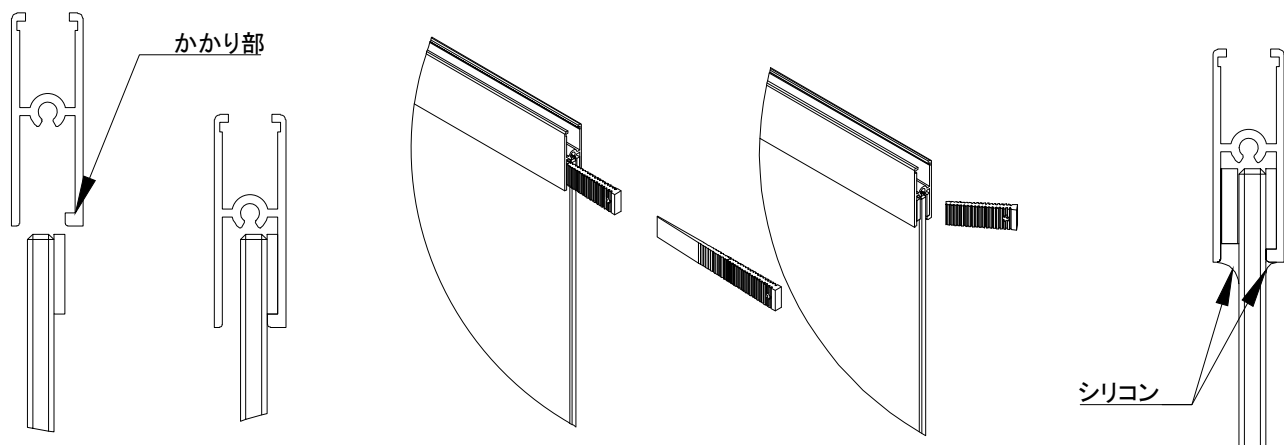

③レール、スカート、振止を枠に取り付けます。

- 乗り上げテープをレールの端4箇所貼り付けます。レールを上枠に取り付けます。下枠には、振止を付属のネジで取り付けます。

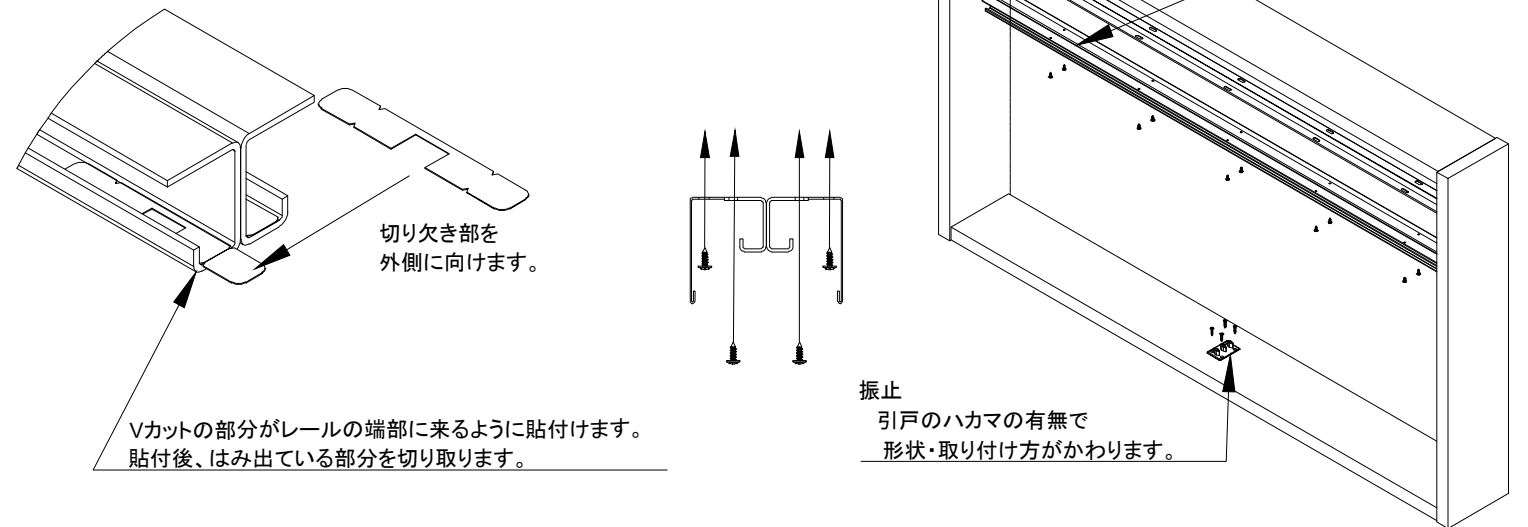

④レールに吊戸車を入れます。

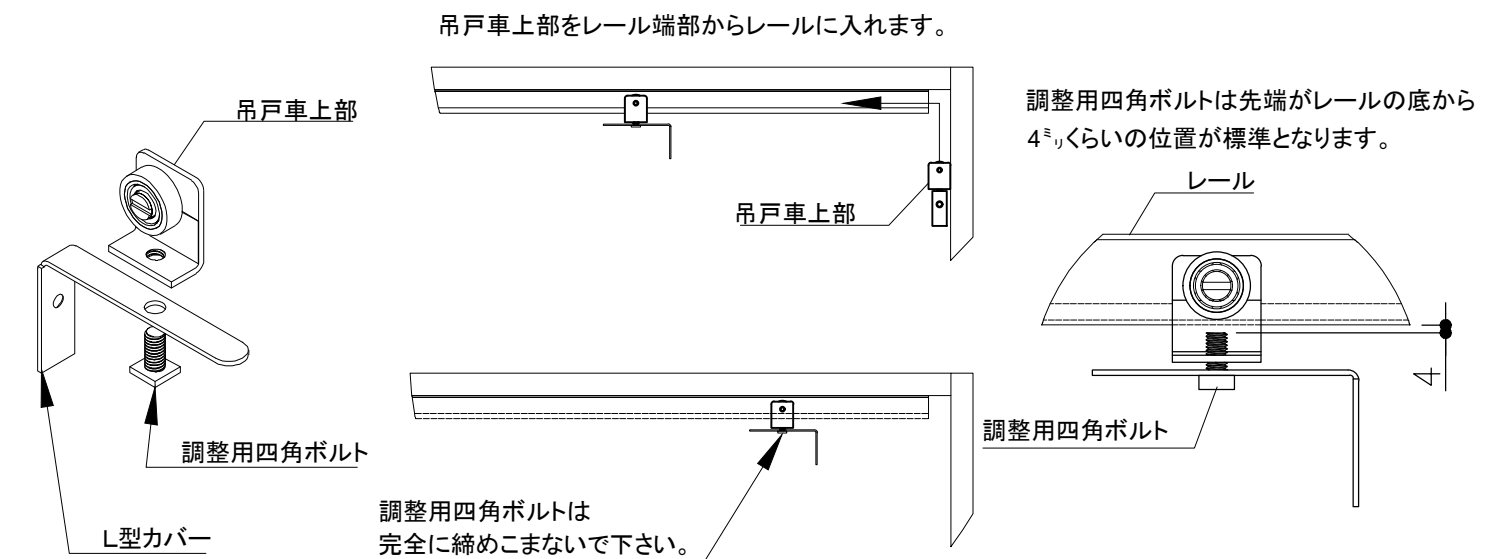

図のスカートは省略しています。

⑤吊戸車に引戸を取り付けます。

- レールに入れた吊戸車のL型カバーを引戸枠に差し込み専用ビスで固定します。引戸の高さは調整用四角ボルトを回すことで調整できます。

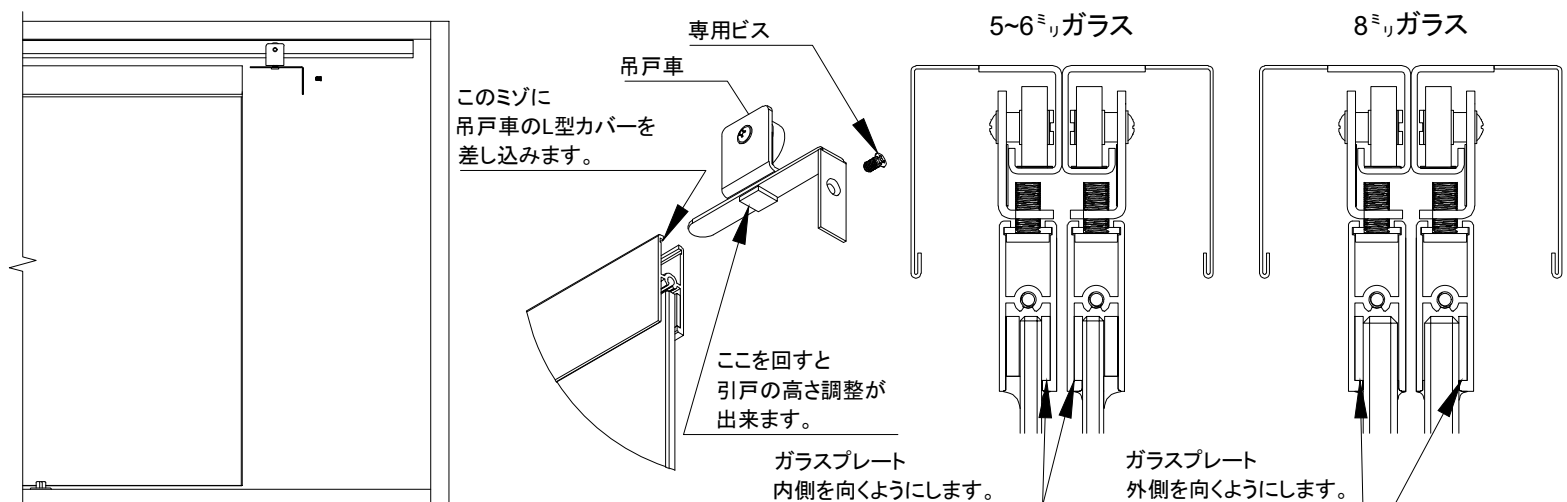

図のスカートは省略しています。

ガラス用吊戸 HAシリーズ 詳細図

使用条件 ガラス厚5~8^{mm} 硝子H1500^{mm}まで

ガラス1枚24kgまで

パーツ図

00332 ステン EP-1A 複線レール穴明 2000

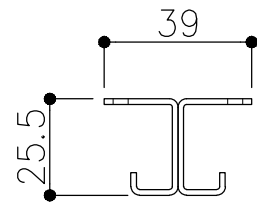

00265 ステン HAS HL スカート 丸穴明 2000

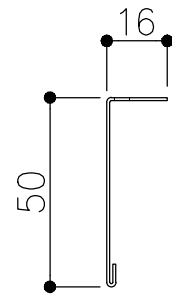

00282 HA-2 吊引戸枠 2000

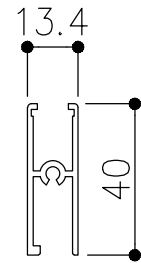

00267 HA-3 吊戸車セット 5~8^{mm}用

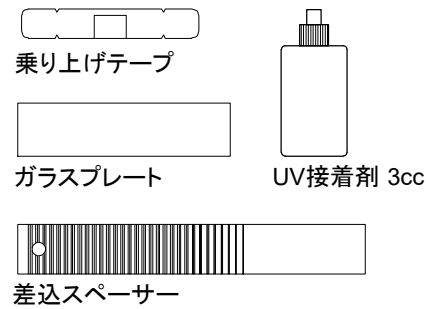
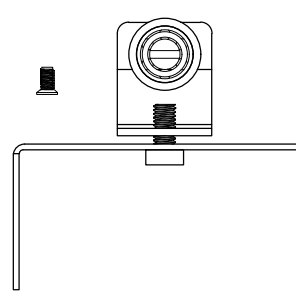

00871 POM-EP-7 振止

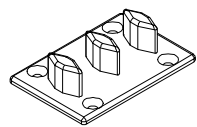

00873 POM-EP-7-2

ハカマ有りのプランで使用します。

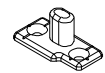

引戸にハカマを着ける場合の必要な部材はカタログ等をご参照ください。

レール・スカートの寸法の求め方

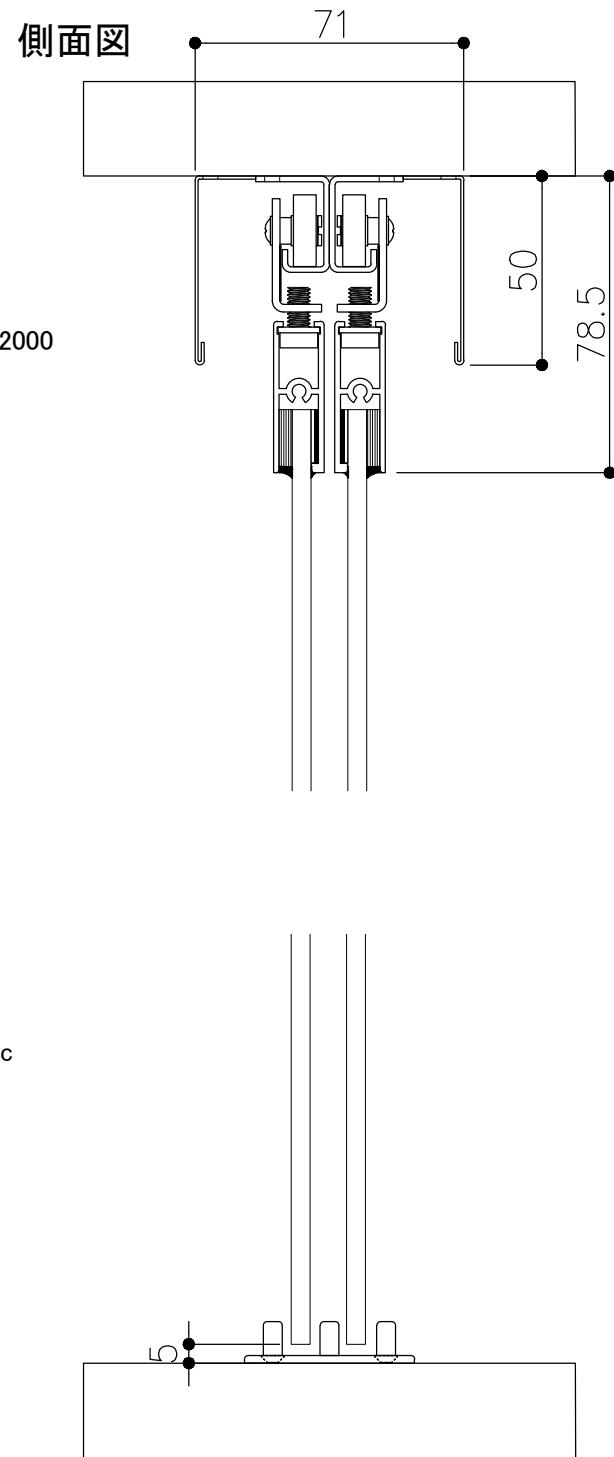
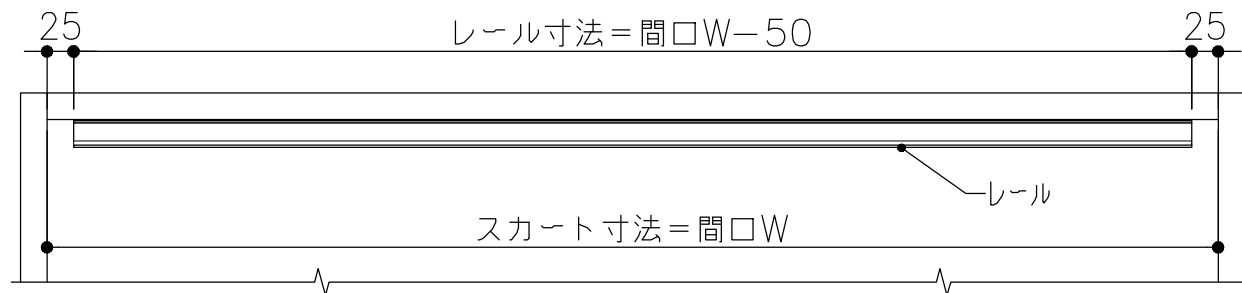

ガラスH寸法の求め方

【5・6^{mm}ガラス】

①ハカマ無し
開口H寸法 - 67^{mm}

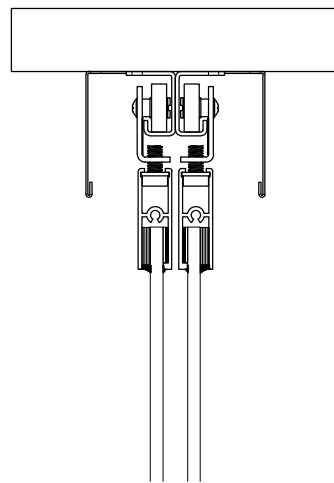

②ハカマ有り
開口H寸法 - 86^{mm}

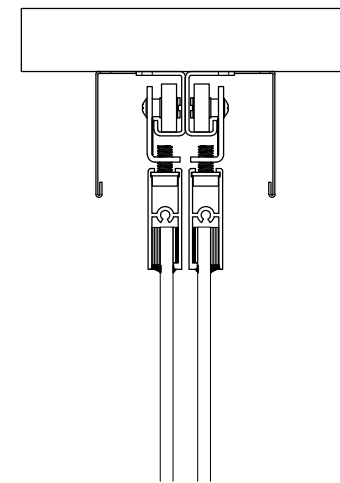

【8^{mm}ガラス】

③ハカマ無し
開口H寸法 - 67^{mm}

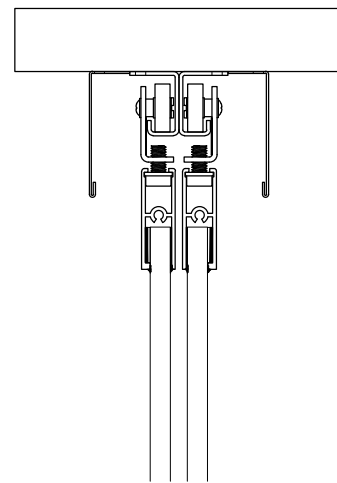

④ハカマ有り(55H)
開口H寸法 - 108^{mm}

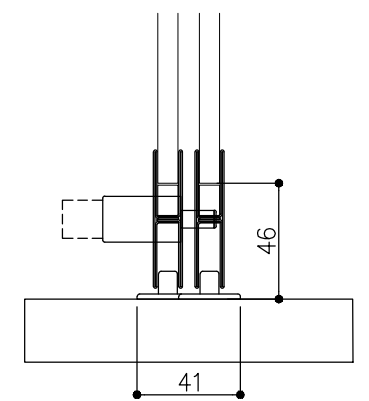
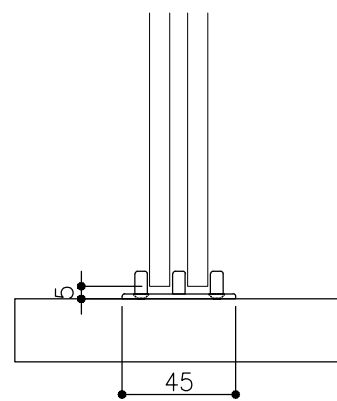
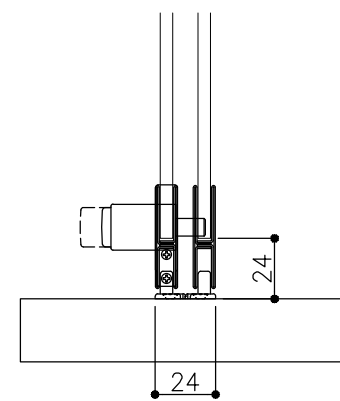
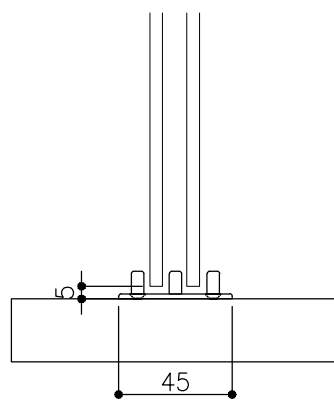
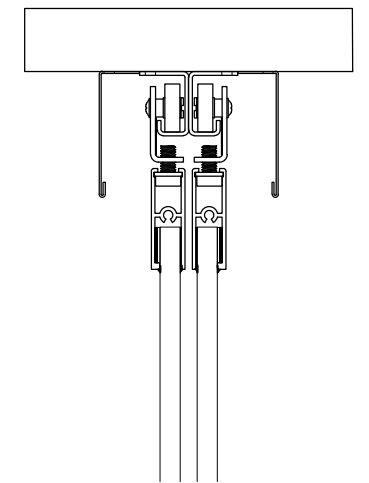

※55Hハカマ(ガラスが入る方)には必ずゲタ材を使用してください

振止の種類と位置

① 00871

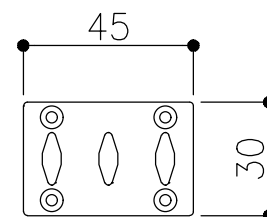

② 00873

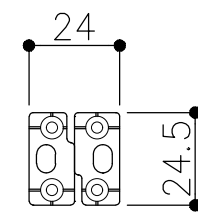

③ 00871

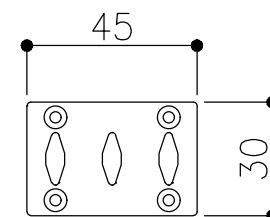

④ 00873

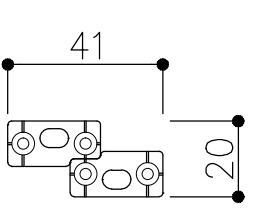

『吊戸連動パーツ』取付ガイド

●各種条件

- ・引戸同士の重なり、引戸と戸袋の重なりは40ミリとしてください。
- ・使用ハカマは『ステン40ミリHハカマ 5ミリ用』とし、引戸硝子は深いほうに入れてください。(図2.参照)
- ・ハカマとカウンター面のクリアランスを6ミリとしてください。(図2.参照)

●各パーツの取付

- ・①貼付カバーは前引戸のハカマの両端に図3の向きで両側に貼り付けてください。後引戸には図4のように貼付振止を貼らない側のみ貼り付けてください。また図2のようにハカマの上のツラに合せるようにしてください。
- ・②差込カバーは後引戸のハカマに、図4のように差し込んでください。
- ・③貼付振止は、後引戸のハカマの端および上のツラに揃うように貼り付けてください。(図2.図4.参照)
- ・④P錠ベースは前引戸のハカマと底のツラが揃うよう(図1)に、また、貼付カバーに沿わせよう(図3)に貼り付けてください。
- ・⑤受座は図1のようにレール中心線から33ミリ、図5のように枠側面から57ミリの位置に14~15φ穴(有効深さ12ミリ程度)を明けたうえで、木ねじ等で固定してください。
- ・⑥振止は図2のようにレール中心線から8ミリ、図5のように戸袋の端から20ミリの位置に中心がくるように木ねじ等で固定してください。
ご使用される弊社吊戸の取扱説明書を、併せてご確認のうえ取付を行なってください。

図1.断面:錠前側



図2.断面:振止側



図3.前引戸の部品の取付

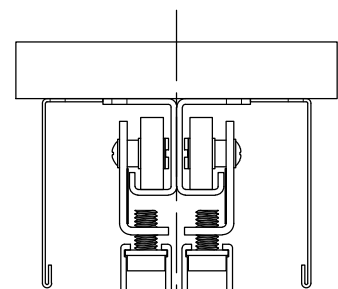

図4.後引戸の部品の取付

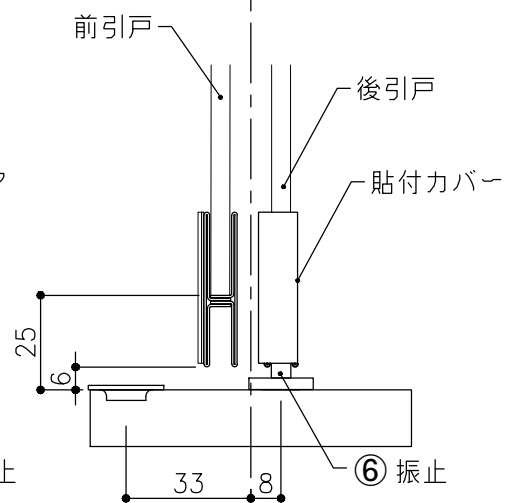
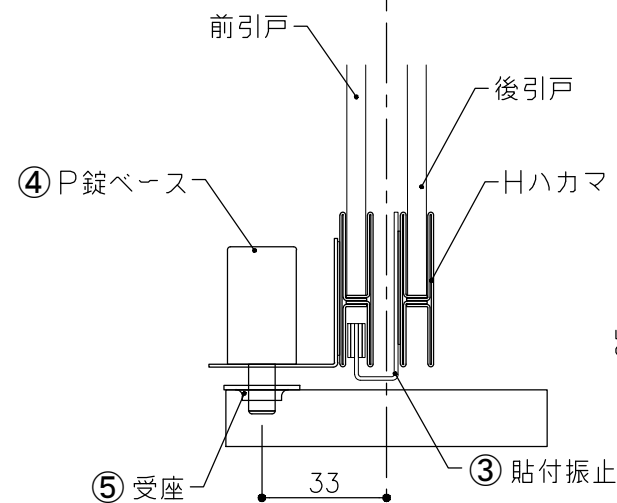
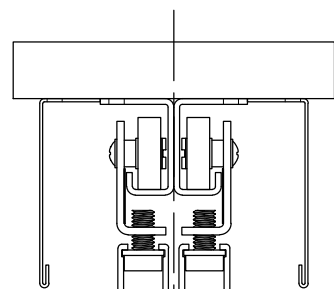

図5.カウンター部の加工

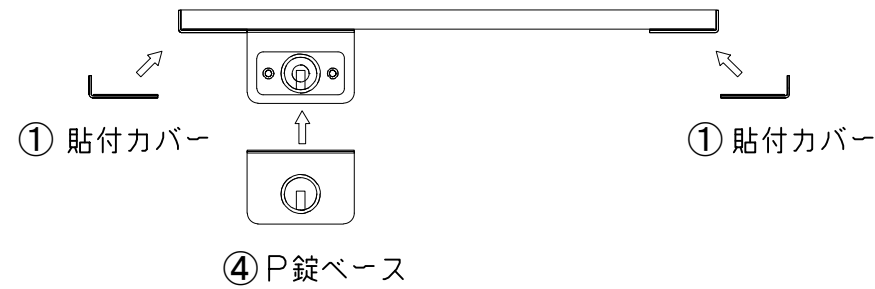

図6.セット後の状態



【00279 HA吊戸用 関止】取扱説明書

■HA吊戸用 関止

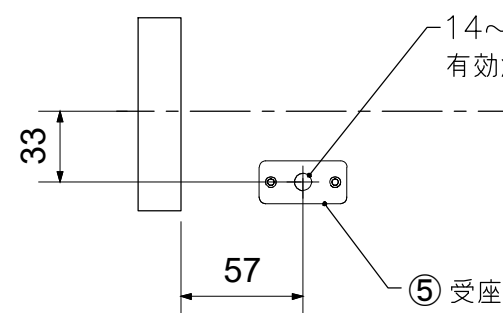
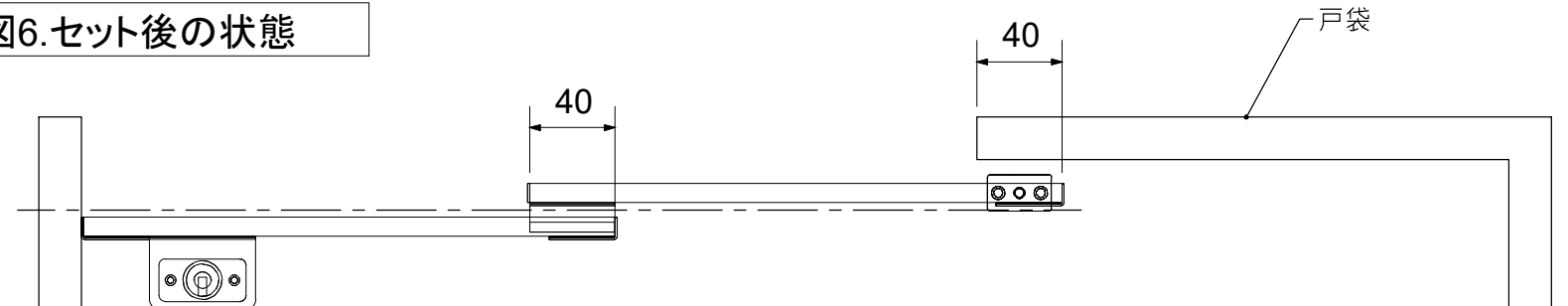
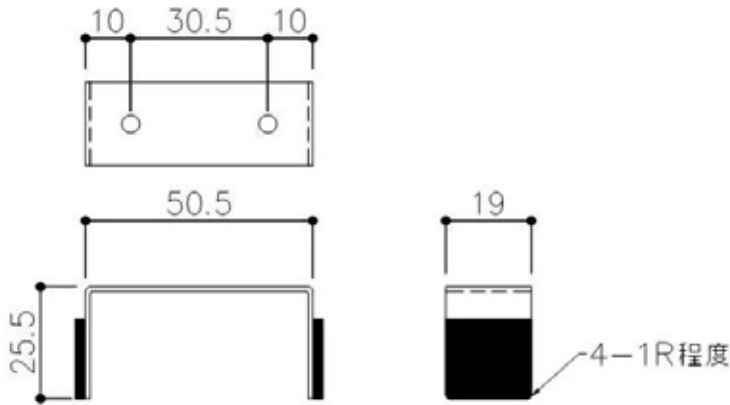

■レール寸法の求め方

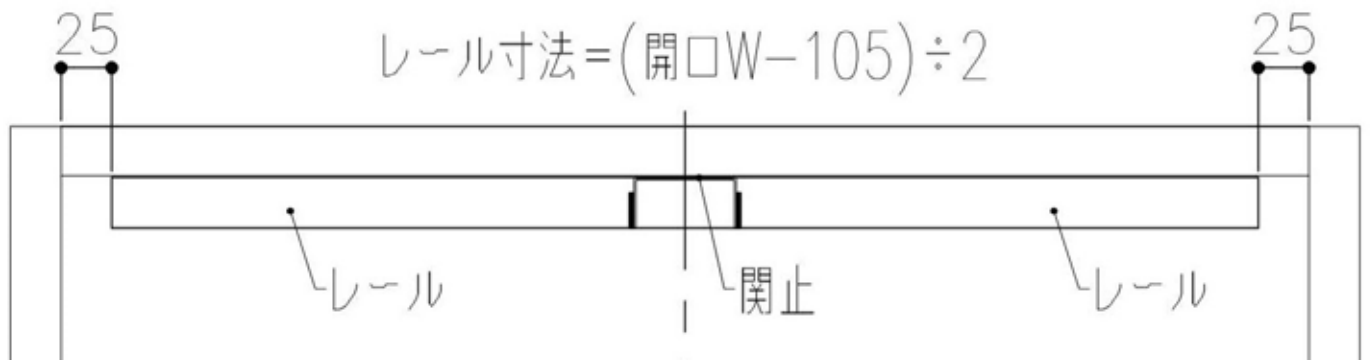

■レールと関止の取付手順

- ①開口中央にHA吊戸用 関止を取付けてください
- ②HA吊戸用 関止の左右にレールを取付けてください

■関止の取付位置

(単線仕様)



← レールの背中部分と
ツライチで関止めを
取付けてください

※①→②の手順で取付けてください

(複線仕様)

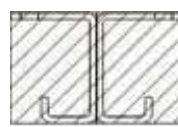

← レールの背中部分と
ツライチで関止めを
取付けてください

※①→①→②の手順で取付けてください